

Schnitt A-A
M1:20

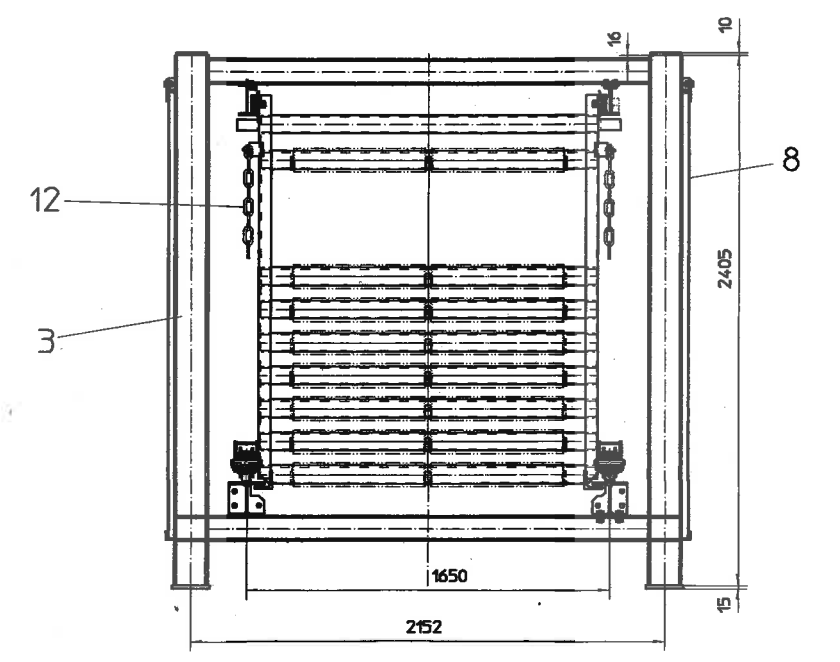

0 P Q R S T U V W X Y Z

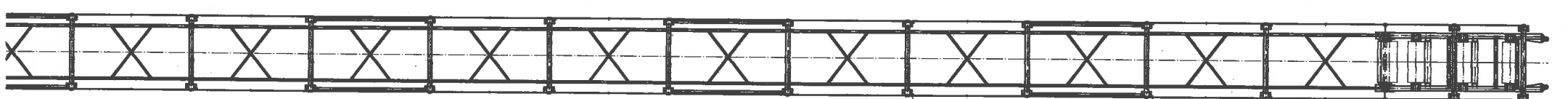
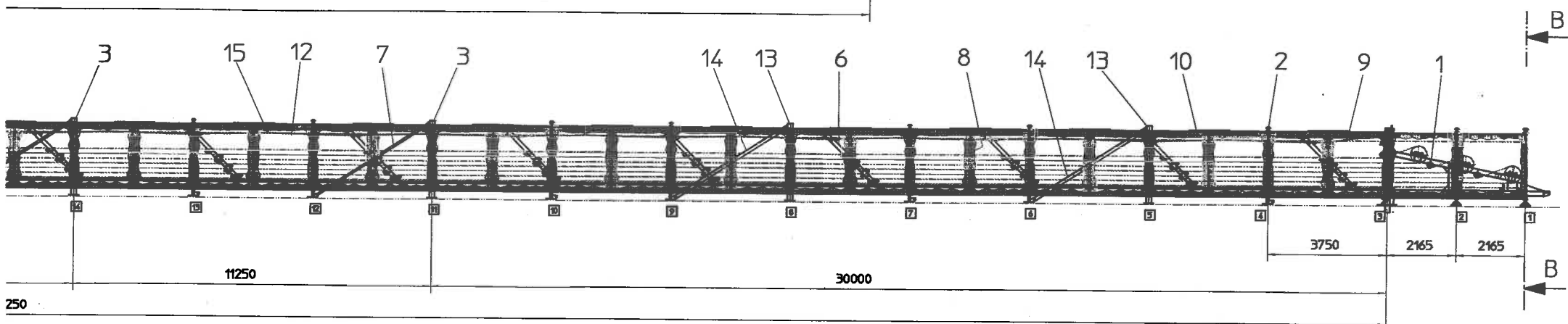
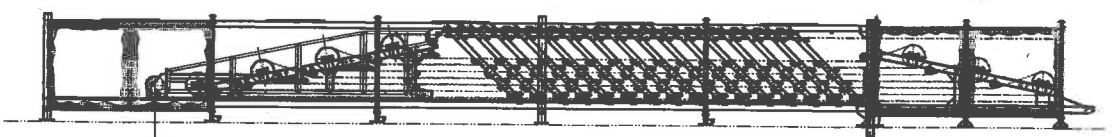

Schnitt B-B
M1:20

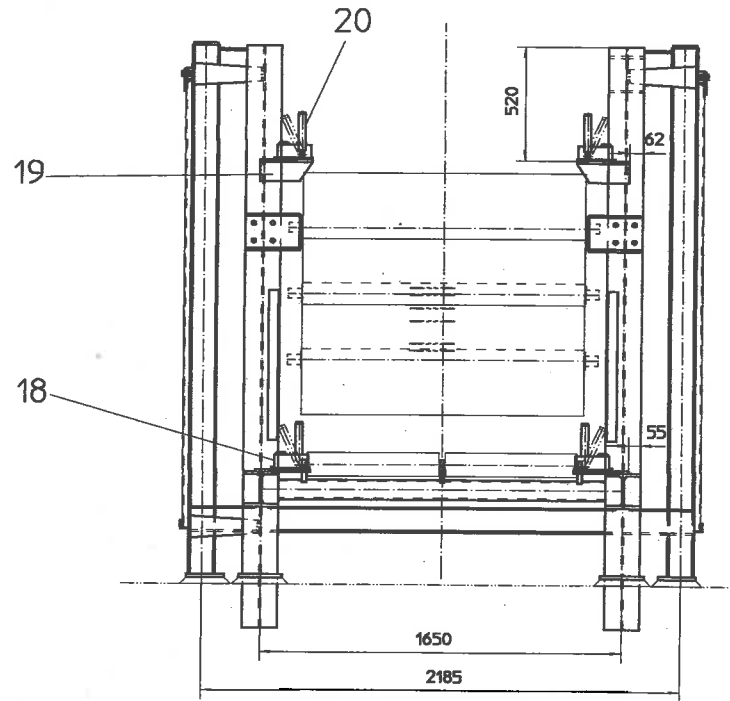

B Pos. 25 hinzu		28.8.02	Beck		
Index	Änderung		Datum	Bearb.	Datum Gepr.
Diese Unterlage (Zeichnung) ist unser Eigentum. Jede Vervielfältigung, Verwertung oder Mitteilung an dritte Personen ist strafbar und wird gerichtlich verfolgt (Urhebergesetz, gegen unlauteren Wettbewerb, BGB). Alle Rechte aus §7 PG vorbehalten.					
Weg am Kötterberg 11a D-44807 Bochum Tel: 0234/95023-6 Fax: 0234/95023-89				Zeichnung	Projekt
				S-202 / 6071	Maschinentyp
		Benennung		Speicherschleife	
		BB=1000			
Bearbeitet	Datum	Name	Freibleistungen	Oberflächen- angabe nach DIN ISO 1302	Zeichnungsnummer
Geprüft	18.07.02	Beck			B-050-0169
				Blatt Nr.	Index
				B	B
				Maßstab	Artikelnummer
				1:100	
				Werkstoff	Gewicht/
					35AA1 / A2S2
				Format	